

## VENTIBOX -2-

### Descrição

A caixa de ventilação ou exaustão da série **VENTIBOX -2-** vem suprir as necessidades de maiores vazões e/ou pressões estáticas, mantendo o mesmo critério construtivo do modelo CVI.

Caixa totalmente fabricada em chapa de aço galvanizada, com pintura interna e externa com tintas poliuretano, resistente à oxidação e intempéries.

A caixa **VENTIBOX -2-** pode ser fornecida com filtragem G3, G4 ou F5. A categoria de filtragem deve ser solicitada pelo cliente.

É dotada de ventilador centrífugo de dupla aspiração, mod. 80-103 com motor monofásico de 220 V. diretamente acoplado, o que praticamente elimina qualquer manutenção.

### DIMENSÕES GERAIS

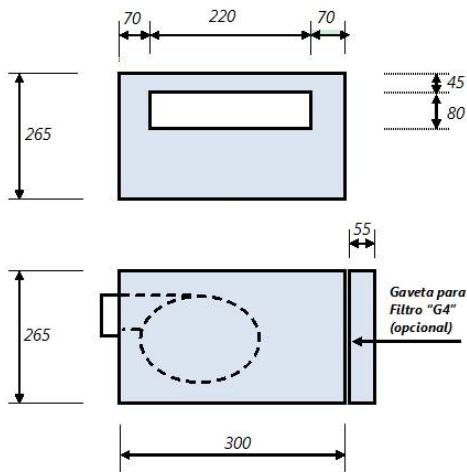

- 1-As dimensões acima estão em mm.
- 2-A gaveta de filtro mostrada acima é um opcional.
- 3-Motor monofásico exclusivamente em 220 V., com potencia máxima de 285 Watts. - 1,25 A.
- 4-Nível sonoro a 1,00 m. = 64 dB(A).
- 5-Capacitor de 5,0 µF x 400V incluso.

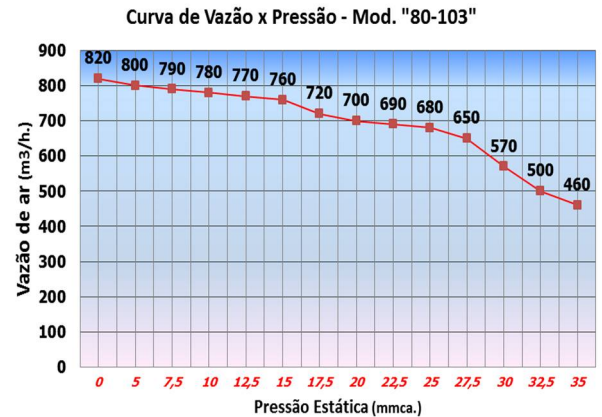

Como todo e qualquer ventilador sirocco, deve evitar-se a utilização do mesmo sem carga (descarga livre) já que existe a possibilidade de aumento de consumo elétrico, o que forçaria a motor a trabalhar acima de seu limite.

Por tratar-se de um ventilador diretamente acoplado, a variação de vazão (eixo da esquerda) se dá em função da contrapressão do sistema. Por tanto, para cada leitura de pressão podemos obter a vazão efetiva que ocorrerá na situação específica.



### LIGAÇÃO ELÉTRICA VENTIBOX - 2

